

N:o	Tuote nro/Article N:o	Nimike/Title
1	310206642	Sylinteri/Cylinder 173/55x1523 P70
2	320307683	Kehto/Cradle 173-153-133 TT
3	320206586	Pallokuppi/Ball cup Ø70
4	350501510	Rasvanippa/Grease nipple M8
5	300509877	Kilpisanja/Label set

Kehdon pultit kiristetään 170 Nm momenttiin. Cradle's bolts are tightened to 170 Nm torque.

\* = Kehto ylösalaisin asennettuna/ Cradle upside down mounted +50 mm.  
 \*\* = Kehto ylösalaisin asennettuna/ Cradle upside down mounted -50 mm.

Vaihe/Stage	Isku/Stroke (mm)
Ø152	248
Ø132	250
Ø115	236
Ø100	187
Ø85	204
Ø70	198
Ø55	200
Yht./Sum.=	1523

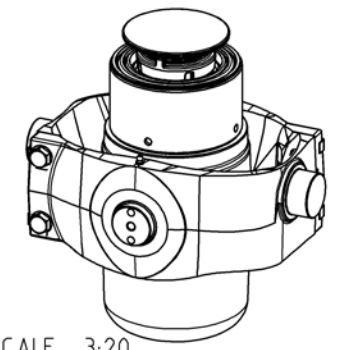

SCALE 3:20

Tiivistesarja/ Seal set 173/55: 340513367  
 Ohjausrengassarja/ Guide ring set 173/55: 340503368

Kokonaisisku/ Total stroke 1523 mm.  
 Iskutilavuus/ Stroke volume 14.2 dm<sup>3</sup>.  
 Suurin sallittu työpaine/ Max allowed working pressure 25 MPa.  
 Suurin sallittu kuorma/ Max allowed load 14 t.

M = Asennusvara/Mounting space min. 15 mm.

Pvm Date		Piirt. Drawn		Oli ennen / Was before		Malli Model	
Pinnat Surfaces		Yleistolerassi General tolerance		Piirt. Drawn		Massa Mass	
Rq (µm)		ISO 2768-m		15.05.12		92.504	
		Tark. Check		TDa		Koodi Code	
		Hyv. Appr.		-		STD	
				-		Mitat, muoto Dim. / Geom.	
				-		-	
		Liittyy / Belongs to				Suhte Scale	
		TT22				1:4	
		Nimitys NY 173/ 55x1523 P70				Piiustus n:o / Drawing no	
		Titt LIFTUN 173/ 55x1523 P70				310206643	